

# PHOTON

L A B O P H O T O P R O

8 rue du pont Montaudran 31000 Toulouse - Tél. 05 61 62 44 95 - [www.labo-photon.fr](http://www.labo-photon.fr)

**DIGI**  
**GRAPHIE**  
Collection  
by **Epson**

FUJIFILM  
**FUJITECH**

**Piezography**

**REMONDIS**

Les produits chimiques usagés sont récupérés et retraités par la société Remondis.



TARIF 2018

## CONDITIONS GÉNÉRALES

Nos prix s'entendent hors taxes.

Tout travail confié doit être accompagné d'un bon de commande du client auquel le travail sera facturé.

Les délais d'exécution sont définis au moment de l'enregistrement de la commande en fonction de l'importance des travaux, de leur degré d'urgence et du programme du laboratoire.

PHOTON décline toute responsabilité en cas de détérioration, perte ou vol des documents qui lui sont confiés, tant pendant l'exécution des travaux que pendant leur transport. Sa responsabilité se limite à la valeur, tarif fabricant, des films vierges. Les originaux de valeur doivent être assurés par le client, à ses frais.

L'emballage, le port et la livraison des travaux sont à la charge du client.

Le règlement des factures est exigible au comptant, c'est à dire à la livraison des travaux. Le client désireux d'ouvrir un compte doit en faire la demande écrite, assortie d'un extrait Kbis ainsi que d'un RIB.

Lors de l'enregistrement d'une commande, nous considérons que le client est détenteur du droit d'auteur ou de reproduction du document fourni. De ce fait, le client assume toute responsabilité pour tout préjudice résultant d'une violation de droit d'auteur ou de reproduction appartenant à un tiers.

Le fait de nous confier un travail sous-entend l'acceptation sans réserve des conditions ci-dessus.

En cas de contestation, le Tribunal de Commerce de Toulouse est seul compétent.

## Développement

### Développement Inversible E6 (délai 2h)

Bobines :	135-24	135-36	120	220
En bandes :	6,50	7,00	5,00	12,00
Sous caches	8,00	10,00	-	-

Plans films :	4x5	13x18	20x25	
	5,00	6,50	8,50	
Test coupés :	4,00			
Correction :	+ 40%			

### Développement Négatif Couleur C41 (délai 4h)

Bobines :	135-24	135-36	120	220
	4,00	6,00	3,65	7,15
Plans films	4x5	13x18	20x25	
	3,15	3,90	5,65	

### Développement Film Noir & Blanc

Bobines :	135	120	4x5
Développement manuel :	6,00	3,65	3,15

### Contact Couleur ou N&B (délai 24h )

	Négatif
Pc seule ou Pc suiv. Ident.:	7,75

### Forfaits 24x36 et 120 Négatifs N&B ou Couleurs (pas de bande de lecture en 120)

		Poids du fichier – taille et résolution de l'image – taille en pixels
Dev + Bdl ou Pc *:	13,75	-
Dev + Bdl + Pc *:	19,75	-
Dev + Bdl + scans basse déf. *:	23,50	6 Mo ou 10x15 cm à 300dpi ou 1200x1790 px
Dev + Scans bruts basse déf. :	15,75	6 Mo ou 10x15 cm à 300dpi ou 1200x1790 px
Dev + Scans bruts moyenne déf. :	24,75	19 Mo ou 18x27 cm à 300dpi ou 2100x3160 px
Dev + Scans bruts haute déf. :	34,75	39 Mo ou 25x38 cm à 300dpi ou 3000x4400 px

\* : Pas de forfaits bande de lecture en 120, seulement les forfaits développement plus scan.

**Tout film développé qui se révélerait vierge, voilé, ou défectueux pour toute autre raison ne sera facturé que 50% du prix normal.**

## Numérisation / Reproductions

Reproduction Diapos/Négatifs/Numérique Couleur (délai 48h)

	24x36 / 5Mo	6x6 / 10Mo	4x5 / 20Mo	13x18 / +30Mo
<b>Diapo/Négatif :</b>	9,50	28,75	65,00	92,50
<b>Numérique (Docs maxi 40x50) :</b>	5,00	10,00	15,00	20,00
<b>Numérique (Docs maxi 50x75) :</b>	28,00	-	-	-
<b>Numérique (Docs &gt; 50x75) :</b>	Sur devis	-	-	-

Duplicata Projection : sur devis

Forfait Dev. E6 (diapo) + Scan (délai 48H)

	10x15	18x27	25x38
<b>Film 24x36 135-24 :</b>	13,75	23,75	33,75
<b>Film 24x36 135-36 :</b>	18,75	31,25	43,75

Scan Film 1024x1500 (5Mo – 10x15)

Nbre d'originaux :	1 à 5	6 à 10	11 à 24	25 à 49	50 et +
<b>Scan numérique brut :</b>	2,50	2,00	1,50	1,25	1,00
<b>Scan numérique traité :</b>	4,80	4,00	3,50	3,25	3,00

Scan Film 2400 x 1700 (12,6Mo – 15x21)

Nbre d'originaux :	1 à 5	6 à 10	11 à 24	25 à 49	50 et +
<b>Scan numérique brut :</b>	3,50	3,00	2,50	2,25	2,00
<b>Scan numérique traité :</b>	5,50	5,00	4,50	4,25	4,00

Scan Film 2900 x 4500 (37Mo – 25x38)

Nbre d'originaux :	1 à 5	6 à 10	11 à 24	25 à 49	50 et +
<b>Scan numérique brut :</b>	4,50	4,00	3,50	3,25	3,00
<b>Scan numérique traité :</b>	6,50	6,00	5,50	5,25	5,00

Scan Film Haute Résolution sur scanner rotatif virtuel IMACON

Nbre d'originaux :	1 à 5	6 à 10	11 à 24	25 à 49	50 et +
<b>5 Mo Brut :</b>	10,00	9,40	8,75	8,15	7,50
<b>5 Mo Traité :</b>	15,00	13,75	13,15	12,50	11,90
<b>10 Mo Brut :</b>	12,50	11,25	10,65	10,00	9,40
<b>10 Mo Traité :</b>	18,75	17,50	16,25	15,65	15,00
<b>20 Mo Brut :</b>	15,00	12,50	11,90	11,25	10,65
<b>20 Mo Traité :</b>	25,00	22,50	21,25	20,00	18,75
<b>50 Mo Brut :</b>	18,75	16,25	15,00	13,75	12,50
<b>50 Mo Traité :</b>	37,50	35,00	32,50	30,00	28,75
<b>75 Mo Brut :</b>	25,00	22,50	20,00	18,75	17,50
<b>75 Mo Traité :</b>	50,00	47,50	45,00	42,50	41,25
<b>100 Mo Brut :</b>	31,25	28,75	25,25	25,00	23,75
<b>100 Mo Traité :</b>	68,75	66,25	63,75	61,25	60,00

**Scan Opaque (Quato)**

	<b>1 à 5</b>	<b>6 à 10</b>	<b>11 à 24</b>	<b>25 à 49</b>	<b>50 et +</b>
<b>10 Mo :</b>	11,25	9,40	7,50	6,90	6,25
<b>50 Mo :</b>	28,75	25,00	22,50	20,00	18,75
<b>100 Mo :</b>	65,00	60,00	55,00	51,25	48,75

**Shooting 24x36**

	<b>1 à 5</b>	<b>6 à 10</b>	<b>11 à 24</b>	<b>25 à 49</b>	<b>50 et +</b>
<b>Le 1° :</b>	21,00	17,25	15,25	12,50	9,65
<b>Le suivant :</b>	10,50	8,65	7,65	6,40	5,75

**Transfert de Fichier numérique sur CD**

<b>Le disque CD-R :</b>	2,00
<b>Le disque DVD+/-R :</b>	2,50
<b>Les 10 Mo :</b>	0,10

**Fourniture**

<b>Le disque CD-R :</b>	2,00
<b>Le disque DVD+/-R :</b>	2,50

**Retouche numérique : 73,17€/h**

## Tirages petit format

Tirage reportage (film ou fichier) (délai 36h)

	Tirage*	Retirage	Forfait retraitage + scan d'après 135 uniquement	Tirage fichier numérique
6x9 :	-	0,46	1,00	-
10x15 (d'après 135) :	0,47	0,71	1,25	1,25
10x10/10x15 (d'après 120) :	1,00	1,25	-	-
13x13/13x18/13x19 :	1,40	1,90	2,50	1,90
15x21/15x23 :	1,70	2,15	2,80	2,15
18x18/18x24/18x27 :	2,40	3,00	3,90	3,00
21x21/21x30 :	4,40	5,90	7,70	5,90
24x24/24x30/24x36 :	6,40	8,50	10,50	8,50
25x25/25x38 :	9,90	12,40	14,80	12,40

Tirage\* : en même temps que le développement du film.

Tirage Reportage avec remise volumétrique (fichier uniquement) (délai 36h)

	De 1 à 49	De 50 à 99	De 100 à 199	De 200 à 499	+ de 500
Bande de lecture 6x9 :	0,17	0,15	0,13	0,12	0,10
10x15 :	0,38	0,33	0,29	0,25	0,21
13x18 :	0,92	0,67	0,59	0,54	0,50

\*Tirage direct sans traitement du fichier

## Agrandissements grands formats

Agrandissement d'après fichiers numériques (sur papier Fuji Mat ou brillant) (délai 72h)

	Agrandisseur argentique numérique	
	1° tirage	suivant
24x30/24x36 :	11,20	8,52
30x40/30x45 :	19,20	13,04
40x50/40x60 :	24,00	18,12
50x60 :	35,52	26,00
50x70/50x75 :	39,20	29,00
60x80/60x90 :	50,40	39,72
70x100 :	73,20	65,60
80x120/ML :	91,52	77,80

Agrandissement d'après négatif ou diapo (sur papier Fuji Mat ou brillant) (délai 72h)

	Agrandisseur argentique numérique		Agrandisseur argentique traditionnel	
	1° tirage	suivant	1° tirage	suivant
24x30/24x36 :	14,00	10,65	25,00	18,75
30x40/30x45 :	24,00	16,30	32,00	24,00
40x50/40x60 :	30,00	22,65	41,00	30,00
50x60 :	44,40	32,50	59,00	44,00
50x70/50x75 :	49,00	36,25	68,50	51,00
60x80/60x90 :	63,00	49,65	79,50	60,00
70x100 :	91,50	82,00	109,80	82,00
80x120/ML :	114,40	97,25	125,00	94,00

Les prix dégressifs sont valables pour des tirages effectués à partir du même original (négatif, diapo ou fichier)

Les formats spéciaux (panoramique par exemple) sont facturés en fonction de leur surface ramenée au format standard supérieur à cette surface.

Les formats supérieurs au 80x120 (et eux uniquement) sont facturés au mètre carré.

Tirage Numérique sur papiers argentiques spéciaux : Fujiflex ou Kodak Metallic (délai 96h)

	1° tirage	suivant
24x30/34x36 :	21,25	18,15
30x40/30x45 :	28,75	25,00
40x50/40x60 :	37,50	32,50
50x60 :	62,50	52,50
50x70/50x75 :	71,25	61,25
60x80/60x90 :	90,00	76,25
70x100 :	118,75	100,00
80x120/ML :	152,50	136,25

Les prix dégressifs sont valables pour des tirages effectués à partir du même original (négatif, diapo ou fichier)

Les formats spéciaux (panoramique par exemple) sont facturés en fonction de leur surface ramenée au format standard supérieur à cette surface.

Les formats supérieurs au 80x120 (et eux uniquement) sont facturés au mètre carré.

Tirage en série (délai 48h)

	50	100	200	300	400	500
13x18 :	2,15	1,90	1,65	1,50	1,40	1,25
18x24 :	2,75	2,40	2,00	1,75	1,65	1,60

21x29,7 :	3,75	2,90	2,70	2,50	2,35	2,15
-----------	------	------	------	------	------	------

## Digigraphie et Fine Art

### Digigraphie sur papier photo

	Hahnemühle photo Rag 308 gr 44" (111cm) Han. photo Rag satin 308 gr 44"	Epson Traditionnel 330 gr 64" 162cm	Hahnemühle Baryta 64" 162cm
21x30/24x24/24x30 :	31,00	22,00	30,00
30x30/30x40/30x45:	36,00	28,00	35,00
35x50/40x40/40x50/40x60 :	45,00	37,00	44,00
50x50/50x60/50x70/50x75 :	57,00	46,00	53,00
60x60/60x80/60x90 :	82,00	72,00	78,00
70x70/70x100 :	95,00	87,00	91,00
80x80/80x120 :	135,00	114,00	130,00
Le M <sup>2</sup> :	140,00	122,00	135,00

Les formats spéciaux (panoramique par exemple) sont facturés en fonction de leur surface ramenée au format standard supérieur à cette surface.  
Les formats supérieurs au 80x120 (et eux uniquement) sont facturés au mètre carré.

### Digigraphie sur papier Fine art

	Canson Rives BFK 310 gr Museum velin Canson 315 gr. 44 "	Epson Somerset Velvet 255 gr Canson Aquarelle 310 gr	Epson Ultrasmooth 250 gr (60" 152cm) Canson Infinity Edition Etching 310g 44"	Epson Ultrasmooth 500 gr Epson Sommerset Velvet 505 gr Epson Art Texturé 426 gr
21x30/24x24/24x30 :	33,00	26,00	25,00	34,00
30x30/30x40/30x45 :	38,00	32,00	31,00	43,00
35x50/40x40/40x50/40x60 :	47,00	39,00	38,00	51,00
50x50/50x60/50x70/50x75 :	60,00	50,00	47,00	62,00
61x76 :	-	-	-	75,00
60x60/60x80/60x90 :	78,00	75,00	73,00	-
70x70/70x100 :	102,00	92,00	85,00	-
80x80/80x120 :	141,00	122,00	112,00	-
Le M <sup>2</sup> :	147,00	132,00	121,00	-

	Hahnemühle Museum Etching 350 gr 60" (152cm)	Epson Aquarelle 190 gr	Cold Press 330 gr Hot Press 330 gr
21x30/24x24/24x30 :	31,00	20,00	23,75
30x30/30x40/30x45 :	36,00	26,00	29,45
35x50/40x40/40x50/40x60 :	45,00	32,00	36,10
50x50/50x60/50x70/50x75 :	57,00	40,00	44,65
60x60/60x80/60x90 :	76,00	45,00	69,35
70x70/70x100 :	95,00	60,00	80,75
80x80/80x120 :	135,00	81,00	106,40
Le M <sup>2</sup> :	140,00	85,00	114,95

Les formats spéciaux (panoramique par exemple) sont facturés en fonction de leur surface ramenée au format standard supérieur à cette surface.

Les formats supérieurs au 80x120 (et eux uniquement) sont facturés au mètre carré.

Cold Press : papier lisse blanc (Natural) et blanc éclatant (Bright).

Hot Press : papier légèrement texturé blanc et blanc éclatant.



### Digigraphie sur toile

	<b>Canvas (toile) couché 390 gr (60" 152cm)</b>
21x30/24x24/24x30 :	25,00
30x30/30x40/30x45 :	30,00
35x50/40x40/40x50/40x60 :	37,00
50x50/50x60/50x70/50x75 :	48,00
60x60/60x80/60x90 :	72,00
70x70/70x100 :	80,00
80x80/80x120 :	110,00
Le M <sup>2</sup> :	120,00

Les formats spéciaux (panoramique par exemple) sont facturés en fonction de leur surface ramenée au format standard supérieur à cette surface.  
Les formats supérieurs au 80x120 (et eux uniquement) sont facturés au mètre carré.

La digigraphie est un label créé par Epson en novembre 2003, le terme [Giclée](#) est aussi utilisé aux États-unis. Ce label s'applique pour réaliser des impressions sur du papier d'art pour produire ou reproduire une œuvre d'art en série limitée.

Il garantit une très haute qualité d'impression et une durée de vie plus élevée que celle d'une impression argentique traditionnelle, car elle peut aller de 60 à plus de 100 ans, selon le papier utilisé.

### Papier Fine Art (hors Digigraphie)

	<b>Papier Fine Art Japonais Awagami Kozo blanc 110g 44" 111cm</b>
21x30/24x24/24x30 :	25,00
30x30/30x40/30x45 :	31,00
35x50/40x40/40x50/40x60 :	38,00
50x50/50x60/50x70/50x75 :	47,00
60x60/60x80/60x90 :	73,00
70x70/70x100 :	85,00
80x80/80x120 :	112,00
Le M <sup>2</sup> :	121,00

## Tirage charbon

Impression charbon (piezography) sur papier photo :

	Hahnemühle photo Rag 308 gr 44" (111cm) Han. photo Rag satin 308 gr 44"
21x30/24x24/24x30 :	31,00
30x30/30x40/30x45 :	36,00
35x50/40x40/40x50/40x60 :	45,00
50x50/50x60/50x70/50x75 :	57,00
60x60/60x80/60x90 :	82,00
70x70/70x100 :	95,00
80x80 /80x120:	135,00
Le M <sup>2</sup> :	140,00

Les formats spéciaux (panoramique par exemple) sont facturés en fonction de leur surface ramenée au format standard supérieur à cette surface.  
Les formats supérieurs au 80x120 (et eux uniquement) sont facturés au mètre carré.

Impression charbon sur papier Fine art

	Canson Rives BFK 310 gr	Epson Somerset Velvet 255 gr Canson Aquarelle 310 gr	Epson Ultrasmooth 250 gr (60")	Epson Ultrasmooth 500 gr Epson Sommerset Velvet 505 gr Epson Art Texturé 426 gr
21x30/24x24/24x30 :	33,00	26,00	25,00	34,00
30x30/30x40/30x45 :	38,00	32,00	31,00	43,00
35x50/40x40/40x50/40x60 :	47,00	39,00	38,00	51,00
50x50/50x60/50x70/50x75 :	60,00	50,00	47,00	62,00
61x76 :	-	-	-	75,00
60x60/60x80/60x90 :	78,00	75,00	73,00	-
70x70/70x100 :	102,00	92,00	85,00	-
80x80/80x120 :	141,00	122,00	112,00	-
Le M <sup>2</sup> :	147,00	132,00	121,00	-

	Hahnemühle Museum Etching 350 gr 60" (152cm)	Epson Aquarelle 190 gr	Cold Press 330 gr Hot Press 330 gr	Papier Fine Art Japonais Awagami Kozo blanc 110g 44" 111cm
21x30/24x24/24x30 :	31,00	20,00	23,75	25,00
30x30/30x40/30x45 :	36,00	26,00	29,45	31,00
35x50/40x40/40x50/40x60 :	45,00	32,00	36,10	38,00
50x50/50x60/50x70/50x75 :	57,00	40,00	44,65	47,00
60x60/60x80/60x90 :	76,00	45,00	69,35	73,00
70x70/70x100 :	95,00	60,00	80,75	85,00
80x80/80x120 :	135,00	81,00	106,40	112,00
Le M <sup>2</sup> :	140,00	85,00	114,95	121,00

Les formats spéciaux (panoramique par exemple) sont facturés en fonction de leur surface ramenée au format standard supérieur à cette surface.

Les formats supérieurs au 80x120 (et eux uniquement) sont facturés au mètre carré.

Cold Press : papier lisse blanc (Natural) et blanc éclatant (Bright).

Hot Press : papier légèrement texturé blanc et blanc éclatant.

## Impression charbon sur toile

	<b>Canvas (toile) couché 390 gr (60")</b>
<b>21x30/24x24/24x30 :</b>	25,00
<b>30x30/30x40/30x45 :</b>	30,00
<b>35x50/40x40/40x50/40x60 :</b>	37,00
<b>50x50/50x60/50x70/50x75 :</b>	48,00
<b>60x60/60x80/60x90 :</b>	72,00
<b>70x70/70x100 :</b>	80,00
<b>80x80/80x120 :</b>	110,00
<b>Le M<sup>2</sup> :</b>	120,00

Les formats spéciaux (panoramique par exemple) sont facturés en fonction de leur surface ramenée au format standard supérieur à cette surface. Les formats supérieurs au 80x120 (et eux uniquement) sont facturés au mètre carré.

La piezography est une technologie d'impression à base d'encre composée de pigments au charbon.

La nature même du pigment (du charbon) garantit une longévité exceptionnelle, en effet le charbon est remarquablement stable dans le temps. La longévité du tirage dépend donc de la qualité du support (papier ou toile) c'est ce support qui déterminera la durée de vie du tirage (qui peut être de plus de cent ans).

D'autre part l'utilisation de 7 encres de densités différentes (une noire et 6 grises) assure un rendu extraordinaire avec une richesse de détails dans les noirs et les hautes lumières et des dégradés dans les gris jamais vus. La qualité du tirage est au moins égale aux meilleurs tirages barytés argentiques, voir supérieure.

## Impression numérique

### Impression encre solvant intérieur extérieur sur bâche ou papier, kakemono

	50x50/60/70/75	60x60/80/90	70x100/80x80	M <sup>2</sup>
<b>Bâche intérieure précontrainte M1 325g/M1 630g :</b>	35,00	41,00	49,00	60,00
<b>Bâche extérieure satin M2/B1 530g 164 cm :</b>	25,00	28,00	32,00	40,00
<b>Bâche micro perforée satin précontrainte M1 340g 160 cm :</b>	35,00	41,00	49,00	60,00
<b>Adhésif noir repositionnable One vision micro perforé M1 140µ 160 cm :</b>	42,00	47,50	58,00	75,00
<b>Papier peint wallpaper sand 295 g 130 cm :</b>	25,00	28,00	32,00	40,00
<b>Vinyle adhésif brillant 80µ 137 cm :</b>	18,00	22,50	26,00	32,00
<b>Vinyle adhésif brillant micro perforé 100µ 137 cm :</b>	19,40	24,00	28,00	34,00
<b>PVC satin 630g 450µ 137 cm :</b>	35,00	41,00	49,00	60,00

Les formats spéciaux (panoramique par exemple) sont facturés en fonction de leur surface ramenée au format standard supérieur à cette surface.  
Les formats supérieurs au 80x120 (et eux uniquement) sont facturés au mètre carré.

Bâche précontrainte : sans curling.

Bâche microperforée : réduit la prise au vent.

Adhésif Microperforé : à poser sur les vitrines (laisse passer la lumière extérieure tout en laissant l'image visible pour les passants à l'extérieur).

Papier peint : enduction PVC résistante aux rayures, à coller avec une colle à dispersion avec base PVAC.

Vinyle microperforé : pour coller sans faire de bulles.

### Impression encres pigmentaires sur tissu toile ou papier, kakemono

	50x50/60/70/75	60x60/80/90	70x100/80x80	M <sup>2</sup>
<b>Papier double mat 189g 162,5 cm :</b>	19,00	23,00	28,00	42,00
<b>Tissus bannerlight M1/B1 200g 152cm :</b>	35,00	41,00	49,00	60,00
<b>Papier dos bleu mat 120g 152cm :</b>	20,00	25,00	28,00	35,00
<b>Papier affiche 140g 127cm :</b>	15,00	19,00	24,00	30,00
<b>Drop paper 137g 152cm :</b>	35,00	41,00	49,00	60,00
<b>Canvas Printex Art 140g 152cm :</b>	45,00	60,00	75,00	92,00
<b>Backlight (translucide pour caisson lumineux) 170µ 152cm :</b>	51,00	68,00	80,00	100,00

Les formats spéciaux (panoramique par exemple) sont facturés en fonction de leur surface ramenée au format standard supérieur à cette surface.  
Les formats supérieurs au 80x120 (et eux uniquement) sont facturés au mètre carré.

Papier double mat : pour graphiques, cartographie, poster, communication.

Bannerlight : pour bannières publicitaires et affichage.

Dos bleu : pour affiches, résiste à l'eau.

Drop paper : à utiliser pour de la signalisation intérieure de grande dimension.

Canvas : toile de peintre à monter sur châssis comme un tableau.

Backlit : pour caisson lumineux intérieur (restauration par exemple), extérieur (enseigne lumineuse).

	30x30/30x45	40x40/50/60 - 35x50	50x50/60	50x70/75	75x75/100
<b>Carton Epson Enhanced mat 1170g 76x101 :</b>	35,00	42,00	50,00	54,00	95,00

**Impression directe sur support (Impression UV)**

	<b>Dibond 3mm* (max 200x350cm)</b>	<b>Dibond brossé* (max 150x300cm)</b>	<b>PVC 3mm* (max 200x300cm)</b>	<b>PVC 5mm* (max 200x300cm)</b>	<b>Kapapremium Mousse 5mm* (max 200x300cm)</b>	<b>Kapapremium Mousse 10mm* (max 200x300cm)</b>
<b>18x24/27 :</b>	25/30	29/34	12/18	15/21	17/23	19/25
<b>20x20/21x21 :</b>	26/31	27/32	14/19	17/22	19/24	21/26
<b>20x30/24x30 :</b>	28/33	33/40	16/22	19/25	21/27	23/29
<b>30x30 :</b>	31/36	37/45	18/23	21/26	23/28	25/30
<b>30x40/45 :</b>	35/40	39/47	20/24	23/28	25/30	27/32
<b>40x40 :</b>	39/44	44/53	22/25	26/29	29/32	31/34
<b>40x50/60 :</b>	43/47	48/58	23/26	27/30	30/33	33/36
<b>50x50 :</b>	47/52	52/62	27/31	30/34	33/37	36/40
<b>50x60 :</b>	51/58	58/70	29/33	32/35	35/38	38/41
<b>50x70/75 :</b>	56/65	68/82	31/35	35/39	38/42	41/45
<b>60x60 :</b>	61/71	78/93	33/38	37/42	40/45	43/48
<b>60x80/90 :</b>	66/76	90/108	37/44	41/48	45/52	49/56
<b>70x70 :</b>	64/74	87/105	35/42	39/46	43/50	47/54
<b>70x100 :</b>	88/98	105/126	39/45	43/49	47/53	52/58
<b>80 80 :</b>	85/95	102/123	38/44	42/48	46/52	51/57
<b>80x100 :</b>	95/108	120/144	55/68	60/72	65/79	70/85
<b>80x120/M<sup>2</sup> :</b>	118/135	132/158	60/75	75/90	80/95	88/101

\* : Impression/Impression plus blanc ou vernis sélectif

	<b>Vinyle transparent (Maxi 120 cm)*</b>	<b>Impression sur support fourni par le client**</b>	<b>Altuglass 2mm* (max 200x300cm)</b>	<b>Altuglass 4mm* (max 200x300cm)</b>	<b>Altuglass 6mm* (max 200x300cm)</b>	<b>Altuglass 10mm* (max 200x300cm)</b>
<b>18x24/27 :</b>	13/16	30/11	17/23	27/32	29/34	35/40
<b>20x20/21x21 :</b>	14/17	30/12	19/24	28/33	31/36	38/43
<b>20x30/24x30 :</b>	15/18	35/13	21/27	30/35	33/40	40/47
<b>30x30 :</b>	18/20	35/16	23/28	33/39	37/45	45/53
<b>30x40/45 :</b>	20/24	35/18	25/30	37/44	39/47	47/55
<b>40x40 :</b>	22/26	40/20	29/32	42/48	44/53	53/62
<b>40x50/60 :</b>	24/29	40/21	30/33	45/52	48/58	58/68
<b>50x50 :</b>	27/33	40/24	33/37	50/58	52/62	63/73
<b>50x60 :</b>	30/36	45/27	35/38	55/65	58/70	70/82
<b>50x70/75 :</b>	34/41	45/31	38/42	60/70	68/82	82/92
<b>60x60 :</b>	35/42	50/32	40/45	70/82	78/93	94/109
<b>60x80/90 :</b>	50/60	50/38	45/52	75/89	90/108	108/130
<b>70x70 :</b>	52/63	50/39	43/50	77/92	87/105	105/126
<b>70x100 :</b>	55/66	55/48	47/53	95/110	105/126	126/151
<b>80 80 :</b>	53/63	55/46	46/52	93/107	102/122	123/147
<b>80x100 :</b>	57/68	55/50	65/79	110/125	120/144	144/173
<b>80x120/M<sup>2</sup> :</b>	60/72	60/56	80/95	125/140	137/158	165/189

\* : Impression/Impression plus blanc ou vernis sélectif

\*\* : Impression sur support fourni par le client : 1<sup>er</sup> calage/suivant, blanc ou vernis sélectif : +20%

## Translucide

### Tirage translucide (délai : une semaine)

	1° tirage	suivant
24x30 :	59,15	48,25
30x30/30x40/30x45 :	66,75	58,15
35x50/40x40/40x50/40x60 :	87,75	77,75
50x50/50x60 :	99,15	90,00
50x70/50x75 :	123,90	103,75
60x60/60x80/60x90 :	153,50	123,90
70x70/70x100 :	187,00	152,40
80x120/M <sup>2</sup> :	228,15	206,65
Le mètre linéaire en 127 :	289,65	231,25

Les formats spéciaux (panoramique par exemple) sont facturés en fonction de leur surface ramenée au format standard supérieur à cette surface.  
Les formats supérieurs au 80x120 (et eux uniquement) sont facturés au mètre carré.

### Tirage sur film transparent (délai une semaine)

	1° tirage	suivant
24x30 :	47,30	37,80
30x30/30x40/30x45 :	53,40	42,70
35x50/40x40/40x50/40x60 :	70,10	56,10
50x50/50x60 :	79,30	63,40
50x70/50x75 :	99,10	79,30
60x60/60x80/60x90 :	122,80	98,90
70x70/70x100 :	149,40	119,70
80x120/M <sup>2</sup> :	182,50	146,20
Le mètre linéaire en 127 :	231,70	185,30

Les formats spéciaux (panoramique par exemple) sont facturés en fonction de leur surface ramenée au format standard supérieur à cette surface.  
Les formats supérieurs au 80x120 (et eux uniquement) sont facturés au mètre carré.

## Noir et Blanc

### Tirage Noir & Blanc Support RC

	Le 1°	suivant
10x15 :	4,20	3,45
13x18 :	6,15	4,85
18x24 :	7,65	6,90
24x30 :	10,70	9,75
30x40 :	21,40	15,25
40x50 :	29,60	23,90
50x60 :	36,25	31,90
50x70 :	50,00	45,00
60x80 :	63,75	50,00
80x100 :	85,00	63,75
80x120 :	102,00	72,50
M² :	106,25	86,25

Les formats spéciaux (panoramique par exemple) sont facturés en fonction de leur surface ramenée au format standard supérieur à cette surface.  
Les formats supérieurs au 80x120 (et eux uniquement) sont facturés au mètre carré.

### Tirage Noir & Blanc Baryté

	Le 1°	suivant
10x15 :	9,40	8,15
13x18 :	12,50	10,50
18x24 :	17,20	14,40
24x30 :	22,90	19,65
30x40 :	34,70	31,45
40x50 :	50,50	43,90
50x60 :	72,45	64,85
50x70 :	77,50	68,75
60x80 :	105,00	93,15
80x100 :	175,00	151,25
80x120 :	210,00	181,25
M² :	218,75	196,25

Les formats spéciaux (panoramique par exemple) sont facturés en fonction de leur surface ramenée au format standard supérieur à cette surface.  
Les formats supérieurs au 80x120 (et eux uniquement) sont facturés au mètre carré.

**Livre Photo (ce produit est non disponible pour le moment)**

	20x20	20x20	20x25	20x25	20x30	20x30	25x25
Nombre de pages :							
Par Internet :							

Ce tarif correspond à une heure de prestation plus l'album. Pour des créations plus complexes : facturation au temps passé (70,00€ HT l'heure)

Page supplémentaire : 0,95€



## Finition

### Contrecollage

	PVC 3mm	PVC 5mm	Mousse 5mm	Mousse 10mm	Dibond 3mm
18x24 :	11,25	13,75	5,90	8,80	22,50
24x30 :	12,50	16,25	7,75	10,00	25,00
30x40 :	15,00	22,50	8,50	12,50	30,00
40x50 :	20,00	25,00	12,75	17,50	37,50
50x60 :	27,50	36,25	18,50	25,00	45,00
50x70 :	31,25	40,00	20,75	28,75	52,50
60x80 :	35,00	45,00	25,50	32,50	68,75
70x100 :	50,00	57,50	34,00	43,75	81,25
80x100 :	52,00	78,75	37,00	47,00	93,75
80x120/M <sup>2</sup> :	54,00	85,00	40,00	50,00	102,00

### Finition

Entretoise de fixation chrome par 4 (face-image) :	25,04	Soudure / ourlet / couture (le ml) :	6,00
Pose d'œillet (l'unité) :	2,10	Perçage aux angles (par panneau) :	4,40
Polissage des chants plexi (face-image) ml :	6,00	Angles de protection (les 4) :	2,00
Tube alu ø 25mm (le ml) :	8,80	Soudure / collage / couture ml :	6,00
Sandow 8mm ml :	3,85	Tourillon de bois ø 20mm ml :	4,50
Velcro 20mm adhésif :	4,50	Baguette alu de suspension ml :	26,50
Raidisseur alu 15x2 ml :	8,50		

### Attaches

Attache pic mousse :	1,15	Attache métal 7x7 (maxi 3kg) :	3,40
Attache adhésive plastique ø25mm :	1,70	Attache métal 10x10 (maxi 6kg) :	5,00
Attache adhésive plastique ø40mm :	1,60	Attache métal ø42mm (maxi 1,5kg) :	2,80
Attache adhésive plastique ø60mm :	2,80	Rail en U support arrière, le mètre linéaire :	14,50
Attache adhésive plastique 7x7 :	2,55	Châssis arrière 30mm ml :	20,58

### Plastification à Froid

	Plastification / Adhésivage souple	Plastification ultra brillante
18x24 :	5,00	7,40
24x30 :	6,00	7,60
30x40 :	7,25	9,25
40x50 :	8,10	11,40
50x60 :	10,60	13,60
50x70 :	14,40	20,00
50x75 :	16,25	22,50
60x80 :	21,25	32,50
60x90 :	23,40	33,40
70x100 :	26,25	35,60
80x120 :	27,50	37,50

## Encapsulage

	250µ
18x24 :	14,00
24x30 :	17,00
30x40 :	20,00
40x50 :	26,00
50x60 :	30,00
60x80 :	35,00
80x120 :	40,00
M <sup>2</sup> :	45,00

## Montage sur châssis

30x40	40x50	50x60	50x70 - 50x75	60x80 – 60x90	70x100	80x100	Le périmètre linéaire
55,00	60,00	64,00	86,00	91,00	98,00	105,00	29,00

## Caisses américaines baguette bois 3,5x3,5cm – Ref.44010-44002-44015

24x30	30x40	40x50	50x60	50x70 - 50x75	60x80 – 60x90	70x100	80x100	Le périmètre linéaire
32,40	41,90	53,88	65,90	77,95	83,80	101,80	109,80	30,00

## Caisses américaines baguette bois 5,5x3,7cm – Ref.5614

24x30	30x40	40x50	50x60	50x70 - 50x75	60x80 – 60x90	70x100	80x100	Le périmètre linéaire
36,20	43,90	52,25	61,15	65,50	76,75	87,40	102,60	28,50

## Caisses américaines baguette bois 5x3,5 et 5,5x4,3cm – Ref.5561-41102-41104-41105-41110-41136-41145-41146-41147-41182-41187-41199

24x30	30x40	40x50	50x60	50x70 - 50x75	60x80 – 60x90	70x100	80x100	Le périmètre linéaire
44,90	58,20	74,80	91,45	99,80	116,20	141,30	166,30	46,00

## Caisses américaines baguette bois avec rehausse intégrée – Ref. BC 401801 (noire)

24x30	30x40	40x50	50x60	50x70 - 50x75	60x80 – 60x90	70x100	80x100	Le périmètre linéaire
47,50	55,00	65,00	67,50	75,00	82,50	90,00	102,50	28,50

## Caisses américaines baguette bois avec rehausse intégrée – Ref. BC 401802 (blanche)-BC401803 (grise)-BC401804 (vingué)

24x30	30x40	40x50	50x60	50x70 - 50x75	60x80 – 60x90	70x100	80x100	Le périmètre linéaire
64,00	74,00	88,00	90,00	102,00	112,00	122,00	138,00	38,00

## Caisses américaines baguette alu avec rehausse intégrée 2,5x4,5cm – Ref.10161

24x30	30x40	40x50	50x60	50x70 - 50x75	60x80 – 60x90	70x100	80x100	Le périmètre linéaire
32,30	41,80	53,80	65,80	77,70	83,70	101,50	119,60	33,00

## Caisses américaines baguette alu 2,8x1,87cm – Ref.230

24x30	30x40	40x50	50x60	50x70 - 50x75	60x80 – 60x90	70x100	80x100	Le périmètre linéaire
24,85	32,40	41,40	50,60	59,80	64,40	78,20	92,00	25,50

Caisses américaines baguette alu 4,48x4,5cm – Ref.227

24x30	30x40	40x50	50x60	50x70 - 50x75	60x80 – 60x90	70x100	80x100	Le périmètre linéaire
34,50	44,80	57,60	70,40	83,20	89,60	108,80	128,00	35,50

Montage en tirage flottant (caisses américaines)

24x30	30x40	40x50	50x60	50x70 - 50x75	60x80 – 60x90	70x100	80x100	Le périmètre linéaire
14,50	23,00	26,10	31,90	40,05	43,00	50,20	54,00	14,50

Le prix est à rajouter au prix de la caisse américaine

Marouflage (montage de tirages barytés sur bois latté de 15mm)

24x30	30x40	40x50	50x60	50x70 - 50x75	60x80 – 60x90	70x100	80x100	Le M <sup>2</sup>
30,00	35,00	43,75	53,75	62,50	81,25	97,50	111,25	113,50

Face-image

20x30 24x30 24x36	30x30 30x40 30x45	40x40 40x50	40x60 50x50 50x60	50x70 50x75	60x80 60x90	70x100	80x120 Le M <sup>2</sup>
45,50	61,20	82,50	102,40	123,50	172,40	224,30	320,00

Bois chants peints

Formats	Bois chants peints	Bois chants peints + tasseaux
20x30/24x30	28,75	35,45
30x40/30x45	32,50	39,00
40x50/40x60	37,50	52,50
50x60	47,50	56,30
50x70/50x75	56,25	68,20
60x80/60x90	82,50	95,80
70x100	105,00	140,90
80x100	113,75	189,40
8=0x120	130,00	198,00
Le mètre linéaire	32,50	47,35

Passe-partout

Dimensions extérieures	Biseau normal (épaisseur 1mm)	Biseau anglais (épaisseur 5mm)
13x18	6,50	19,50
18x24 / 15x21	8,00	20,90
20x30 / 24x30	8,80	23,10
30x40 / 30x45	12,60	27,45
40x50/40x60	16,50	33,50
50x60	18,10	38,50
50x70/50x75	22,80	48,40
60x80/60x90	27,20	58,20
70x100	33,75	71,90
80x120	45,54	93,00

## Verre

Format	Verre clair	Verre anti-reflet
13x18	2,15	6,80
18x24/15x21	3,00	10,00
20x30/24x30	4,00	18,00
30x40/30x45	6,00	24,00
40x50/40x60	10,00	40,00
50x60	15,00	60,00
50x70/50x75	18,75	75,00
60x80/60x90	24,00	96,00
70x100	35,00	140,00
80x120	48,00	192,00
M <sup>2</sup>	50,00	200,00

## Caissons lumineux

Code	Désignation	Prix unitaire
TLED-A4	Caisson à LED A4	93,60
TLED-A3	Caisson à LED A3	132,00
TLED-A2	Caisson à LED A2	171,60
TLED-A1	Caisson à LED A1	276,00
TLED-A0	Caisson à LED A0	418,00
TLED-1070	Caisson à LED 70x100	376,20
TLED-5070	Caisson à LED 50x70	225,50

# Encadrement

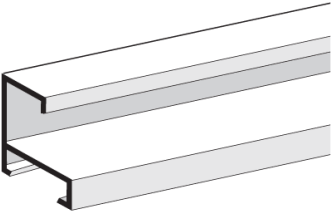
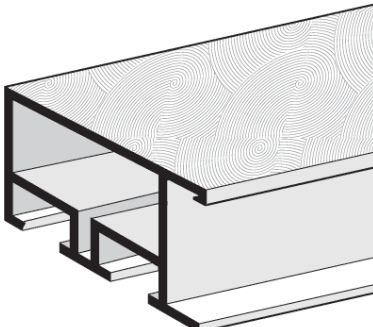
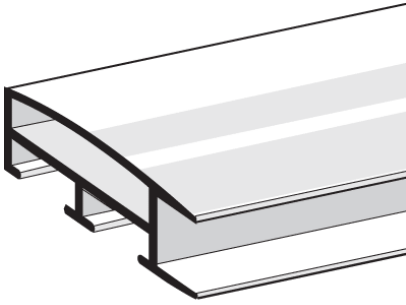
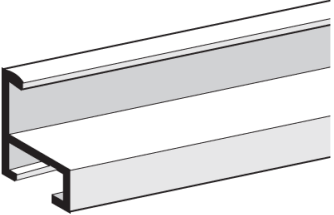
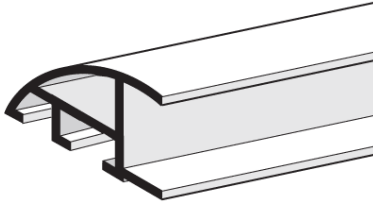
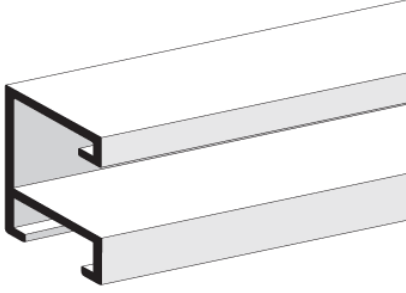
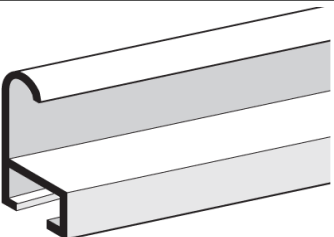
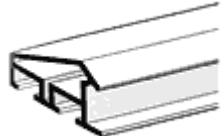
	Profils 3/11/15/53/62/93/97/221	Profils 79/87/92/222/225	Profils 82/215
24x30 :	21,25	23,75	30,65
30x40 :	27,50	30,00	37,50
40x50 :	33,15	36,65	47,50
50x60 :	38,75	41,90	56,25
50x70 /75:	43,75	46,25	63,75
60x80/90 :	52,50	56,25	68,75
70x100:	57,00	63,00	81,25
80x100 :	62,50	70,00	91,25
80x120 :	82,00	88,50	104,00
Mètre linéaire	27,50	30,00	37,50
	 <p><b>03</b> 10 x 18 mm / F = 9,5 mm</p>	 <p><b>79</b> 45 x 20 mm / F = 16 mm</p>	 <p><b>82</b> 38 x 16 mm / F = 12,4 mm</p>
	 <p><b>11</b> 7,1 x 20,6 mm / F = 10,6 mm</p>	 <p><b>87</b> 35,4 x 18,5 mm / F = 15,3 mm</p>	 <p><b>215</b> 16,3 x 25 / F = 11,3 mm</p>
	 <p><b>15</b> 9,5 x 26,0 mm / F = 14,8 mm</p>	 <p><b>92</b> 41 x 21 mm / F = 15 mm</p>	

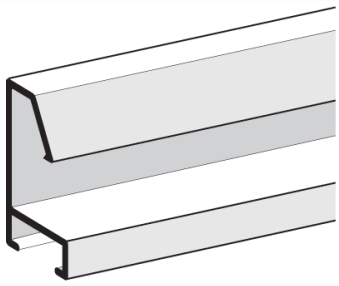

**53** 12,6 x 34 mm / F = 15 mm

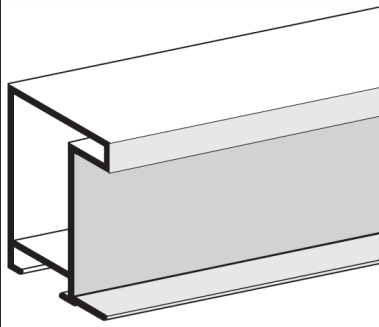

**222** 25 x 45 mm / F = 31,5 mm

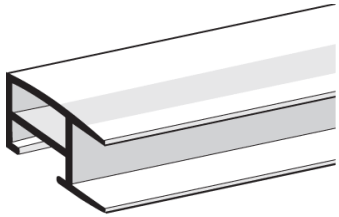

**62** 23,5 x 16,5 mm / F = 13,7 mm

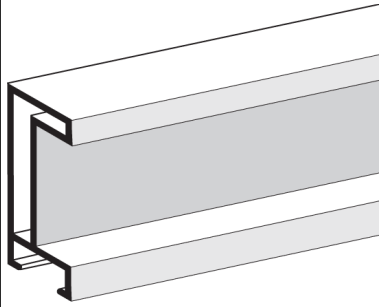

**225** 16 x 45 mm / F = 31,5 mm

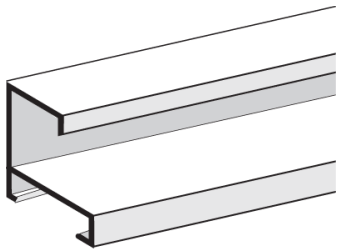

**93** 10,2 x 25,4 mm / F = 14 mm

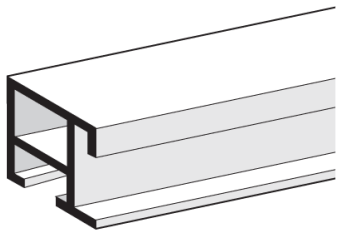

**97** 23,0 x 18,0 mm / F = 13,0 mm

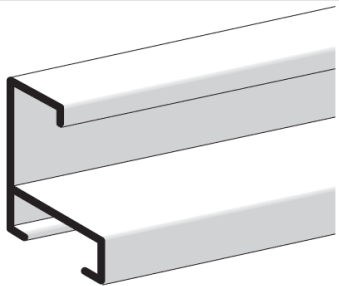

**221** 11,1 x 33,3 mm / F = 20,7 mm

## Stands

### Stand Roll'Up promotion

	Stand	Bâche	Stand + bâche
80x200 :	112,00	104,00	194,40

### Stand Pop Up magnetic

	Stand	Medium	Stand + medium
Incurvé ou droit 2x3 :	540,00		
Incurvé ou droit 3x3 :	560,00		
Incurvé ou droit 4x3 :	605,00		

Caisse de transport Travel 2x3 : 350,00

Caisse de transport Travel 4x3 : 250,00

### Stand Filmexpo

	Stand	Bâche	Stand + bâche
70x150 :	119,00	60,00	161,10
80x180 :	129,00	96,00	202,50
90x200 :	135,00	108,00	218,70
100x220 :	144,00	132,00	248,40

### Stand Pole System

	Stand	Bâche	Stand + bâche
550 :	140,00	60,00	180,00
8700 :	143,00	88,00	207,90
9850 :	146,00	102,00	223,20
1000 :	149,00	120,00	242,10

Housse : 30,00

Spot : 74,00

### Stand L Banner

	Stand avec housse	Bâche	Stand + bâche
85x198 :	46,00	104,00	-10%

### Stand Roll Banner

	Stand	Bâche	Stand + bâche
85 cm :	55,00	104,00	135,00
100 cm :	69,00	120,00	162,00

Spot : 52,00

## Port

**Tarif colissimo et chronopost**

		Exemple de poids
Colissimo 250g :	5,41	1 film diapo 135/36 monté sous caches
Colissimo 500g :	6,10	2 films diapo 135/36 montés sous caches
Colissimo 750g :	6,83	3 films diapo 135/36 montés sous caches
Colissimo 1Kg :	7,41	4 films diapo 135/36 montés sous caches
Colissimo 2Kg :	8,21	5 films diapo 135/36 montés sous caches
Colissimo 5Kg :	10,63	
Chronopost 13h00 2Kg :	25,03	

Les prix sont hors taxes, il n'y a pas de remise sur le port.